

# SL20C SL22C

HORIZONTÁLNÍ ŽALUZIE



# ScreenLine

# SL20C SL22C

HORIZONTÁLNÍ ŽALUZIE

Systém C

SL20C SL22C

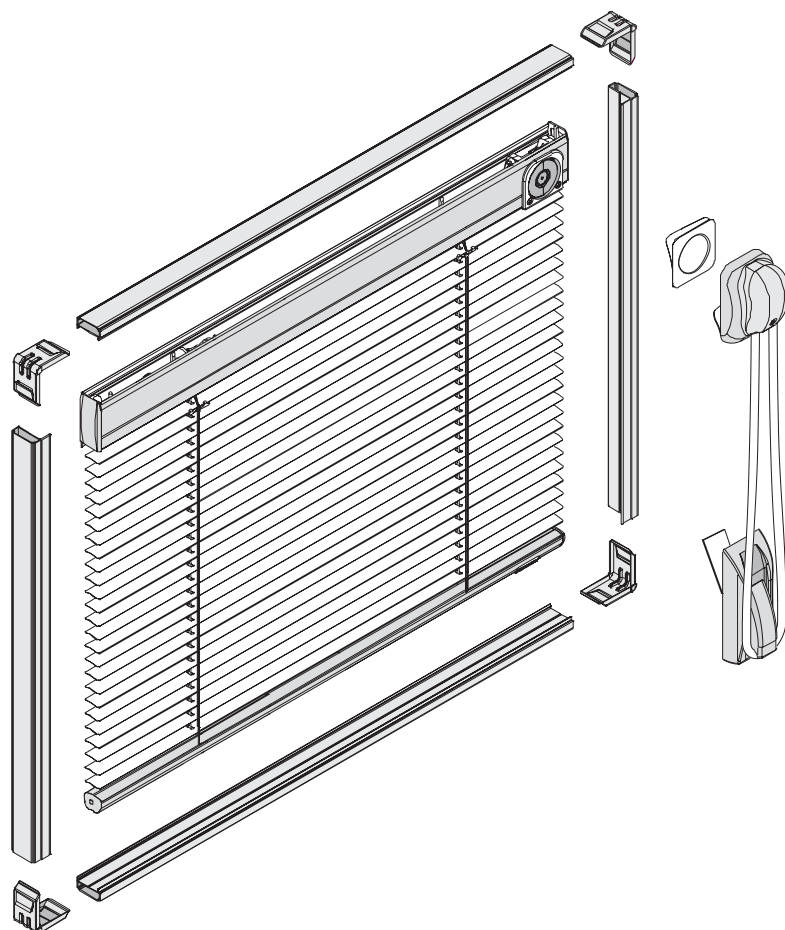

ScreenLine® horizontální žaluzie SL20C/SL22C vytvořené pro použití v jednotce dvojskla, jsou vyrobeny podle náročných technických specifikací a výrobních standardů. Vytahování, spouštění a naklápění lamel je docíleno pomocí otočného magnetického přenosu přes sklo, čímž se zaručuje hermetické uzavření jednotky ve skle. Externí magnet, připevněný na vnitřní sklo dvojskla s vysokou přilnavostí, umožňuje dokonalé spojení s vnitřním magnetem. Vytahování a spouštění žaluzie je docíleno použitím nekonečné šňůry, která je uchycena v externím magnetu. Šňůra je lehce napnuta pomocí šňůrového napínáku umístěného na skle přímo pod externím magnetem.

Výška	300 ~ 2.500 mm
Šířka	300 ~ 2.000 mm
Maximální plocha	viz. tabulka přípustnosti
Výška paketu	4,0 % výšky + 45 mm

technické údaje

rozměry

## 1. technické údaje

### Komponenty magnetického pohonu

Pouzdro ze skleněného vlákna vyztuženého nylonem 66. Převodovka a součásti vyrobené z karbon-nitridové ocele. Kuličkové ložisko pro oba magnety a převodovky. Neodymové magnety s následujícími rysy:

Vyrobená energie	Bh max-Mg.Oe	33-35
Zbytková indukce	Br-Gauss	11000/12000
Koercitivní síla	Hc-oestered	10000
Maximální pracovní teplota	C	120
Curiova teplota	C	310
Reverzibilní teplotní faktor	C	-0.12%

### Horní profil

Extrudovaný hliník, A6063S-T5 slitina. Rozměry: šířka 18 mm, výška 41 mm včetně volánku. Práškové lakované k barevnému sladění s lamelami. Obsahuje rybinu pro jednoduché a rychlé nasazení horního profilu do vrchního U-profilu distančního rámečku.

### Lamely

Hliník, AA 6011-T8 slitina. Rozměry 12,5, tloušťka 0,2 mm. Vysoce odolný polyesterový nástřík. Dostupné barvy: devět. Lamely jsou speciálně ošetřeny, aby se předešlo možným únikům chemických látek do dvojskla vlivem ultrafialového záření a tepelné radiace, tzv.zamlžování.

### Vlastnosti lamel

BARVA LEMELY	S102	S106	S125	S130	S142	S149	S155	S156	S157
Solární reflexe %	70	62	57	58	65	68	42	65	43
Světelná reflexe %	78	72	63	65	69	75	48	62	44
Solární absorbce %	31	38	43	42	35	32	59	35	57

### Spodní profil

Extrudovaný hliníkA6063S-T5 slitina. Rozměry: šířka 14 mm, výška 11 mm. Práškové lakované k barevnému sladění s lamelami. Vyrobeno ze dvou do sebe uzavíratelných profilů.

### Žebříček

Stabilizovaný 100 %-ní polyester. 10mm rozteč. Má skvělou rozměrovou a barevnou stálost vůči UV záření a je ošetřen tak, aby se předešlo možným únikům chemických látek dovnitř dvojskla vlivem ultrafialového záření a tepla. Barevně sladěny s lamelami.

### Šňůry

Stabilizovaný 100%-ní polyester s vnitřním jádrem a skvělou rozměrovou stabilitou. 1,0 mm rozměr vnitřní šňůry se středovým jádrem - bílá. 4,0 mm rozměr vnější šňůry - bílá, černá nebo světle šedá.

### Distanční rámeček

Extrudovaný hliník. Dostupný ve dvou verzích pro každý systém:

SL20: "U" rámeček o rozměrech 20x6,5 mm s 2 mm křídélkem, "L" rámeček 20x6,5 mm s 8 mm křídélkem.

SL22: "U" rámeček o rozměrech 22x6,5 mm s 2 mm křídélkem, "C" profil s bočním vedením 22x6,5 mm s 8 mm křídélkem.

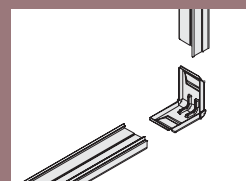
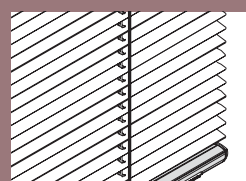
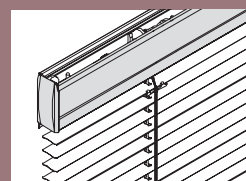
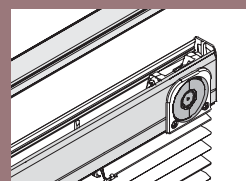

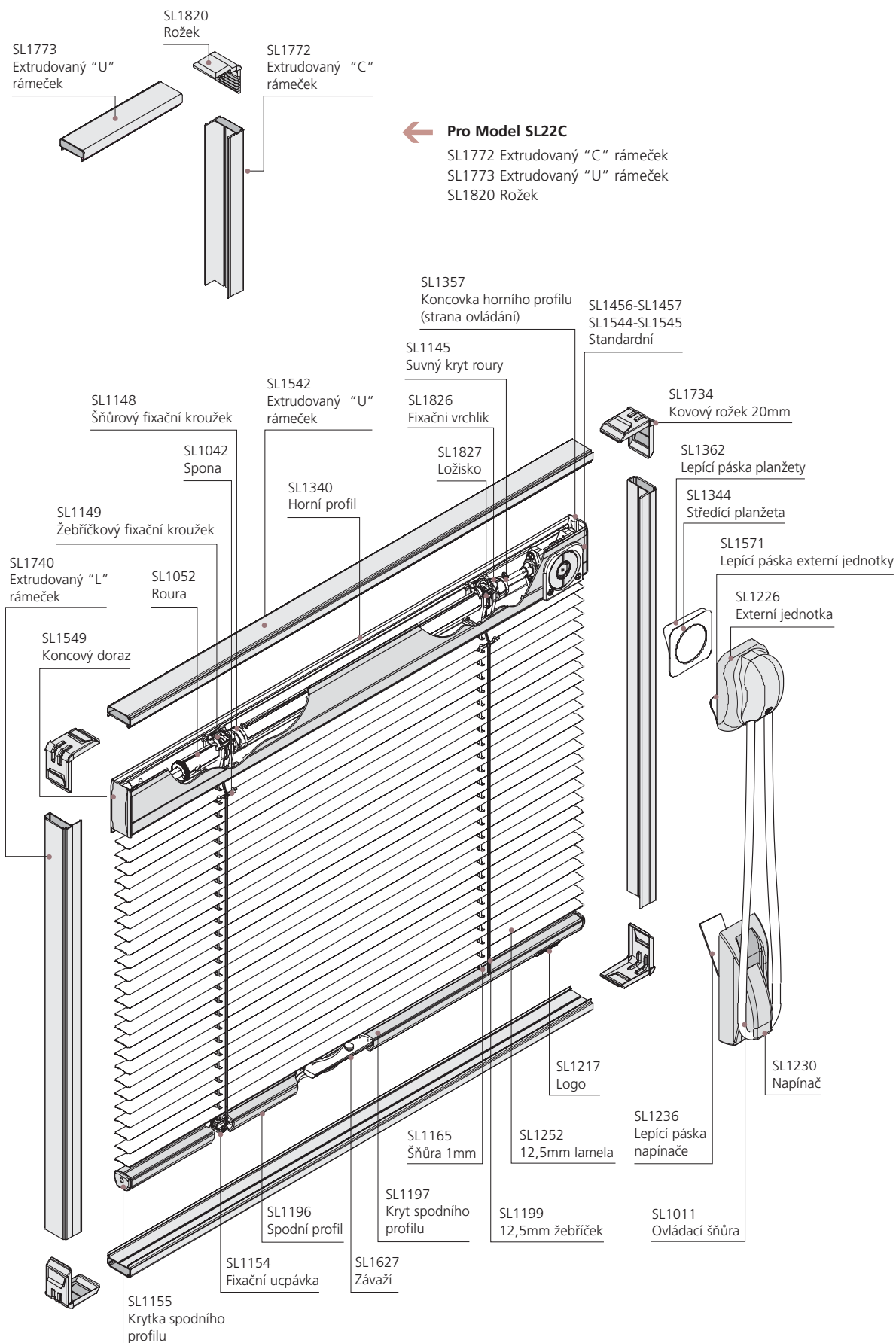

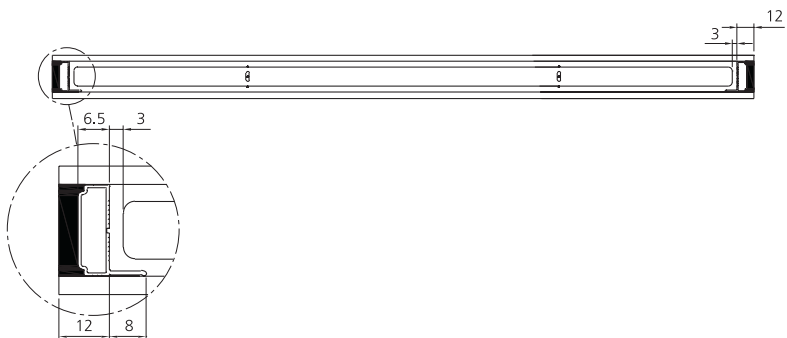
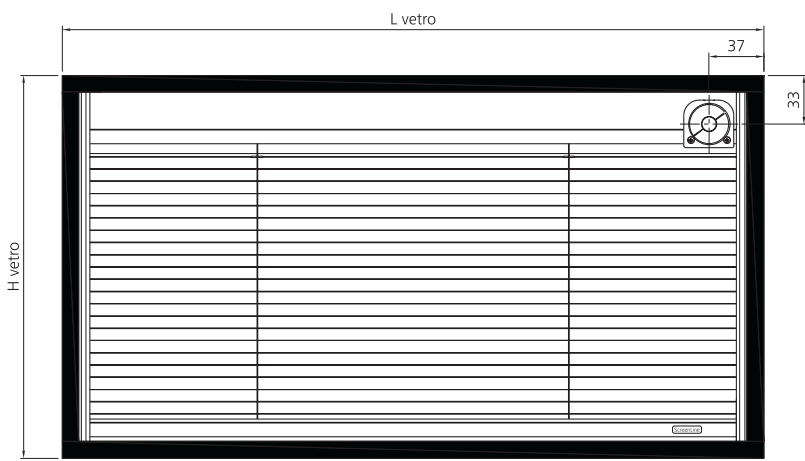

Extrudovaný "L" rámeček 20 x 6.5 mm

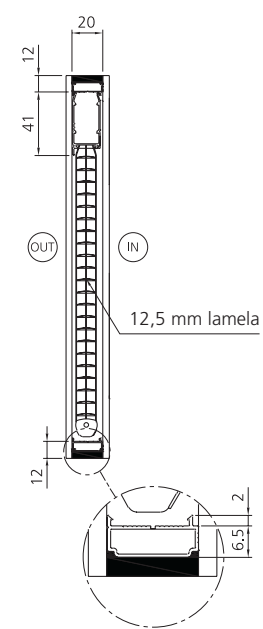

Extrudovaný "U" rámeček 20 x 6.5 mm

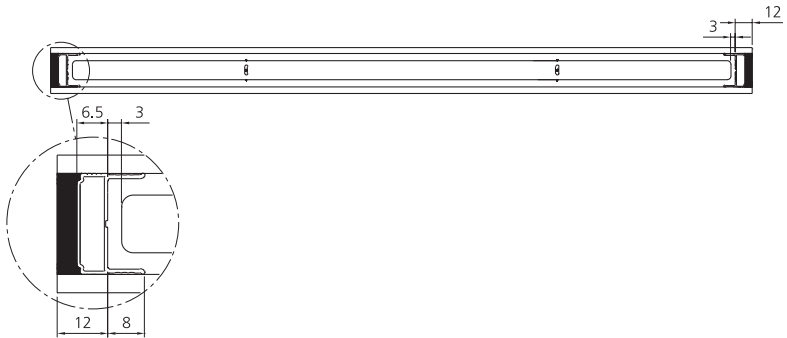
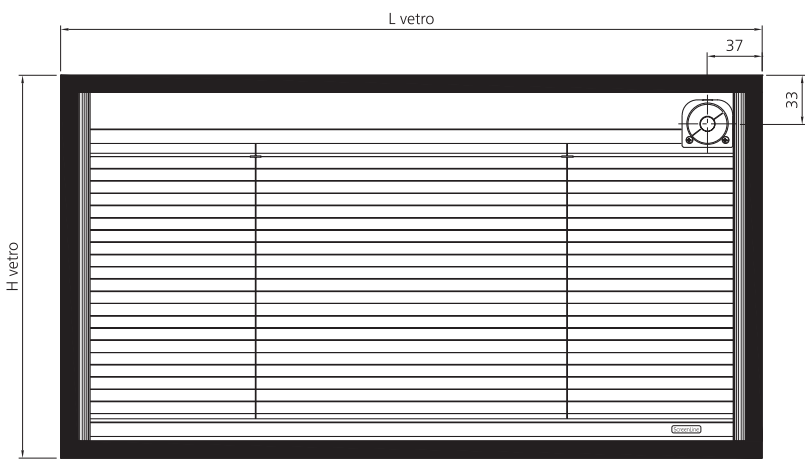

Extrudovaný "C" profil boční vedení 22 x 6.5 mm

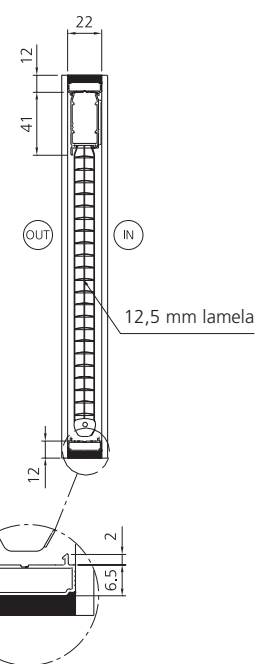

Extrudovaný "U" profil 22 x 6.5 mm

funkce vytahování, spouštění a naklápění

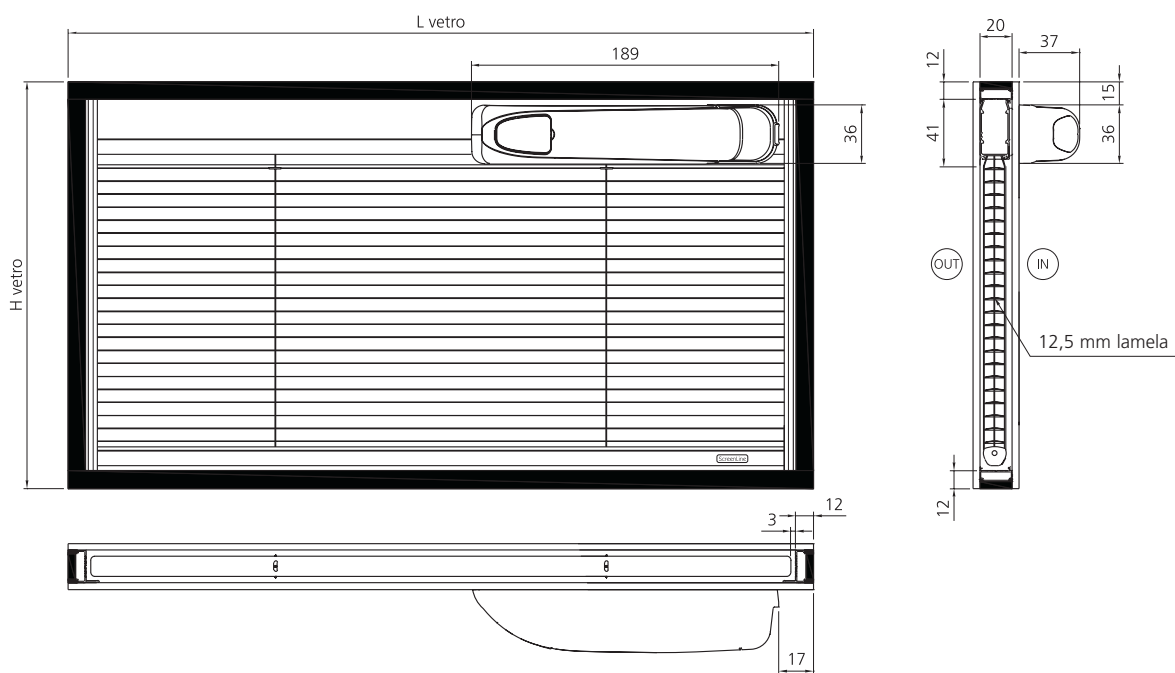
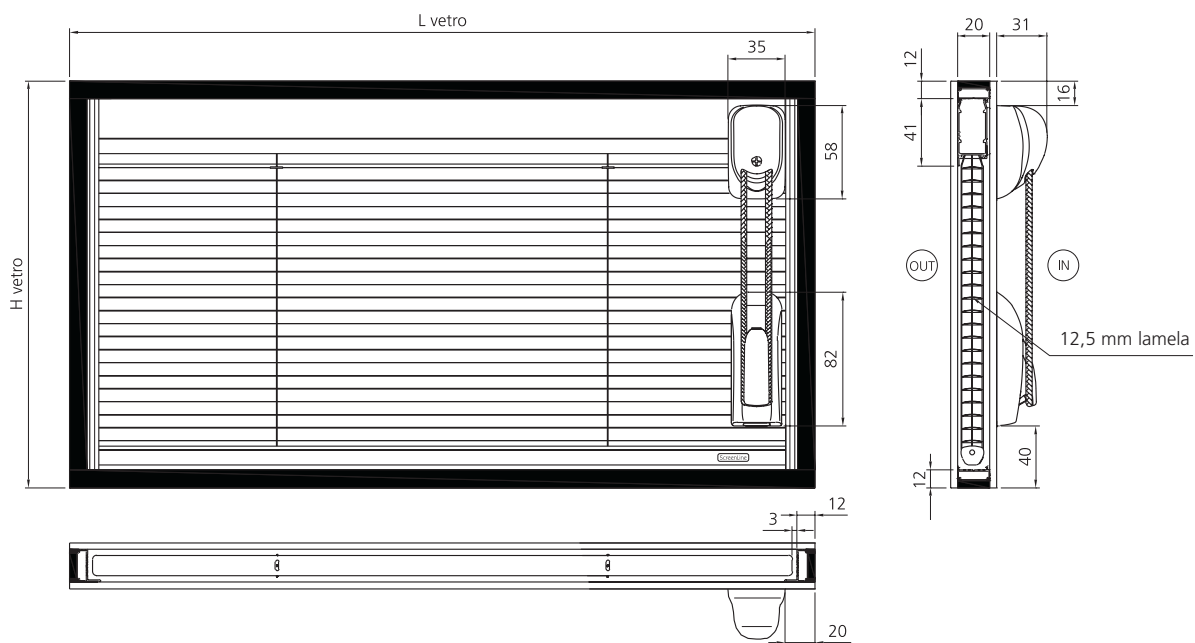

pouze naklápění

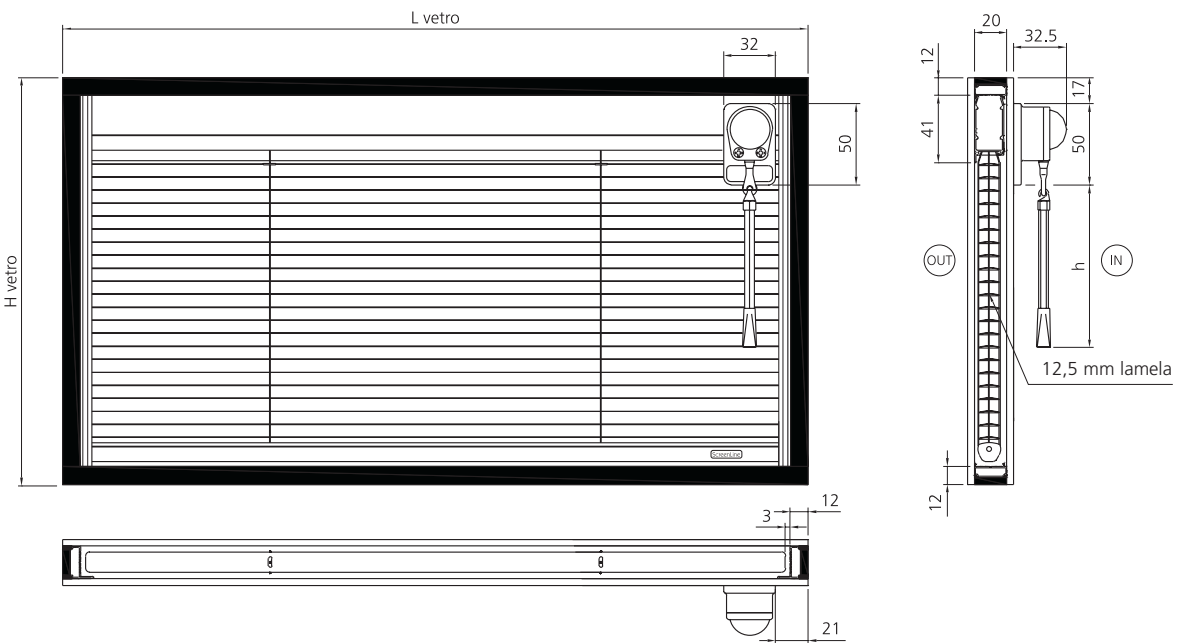
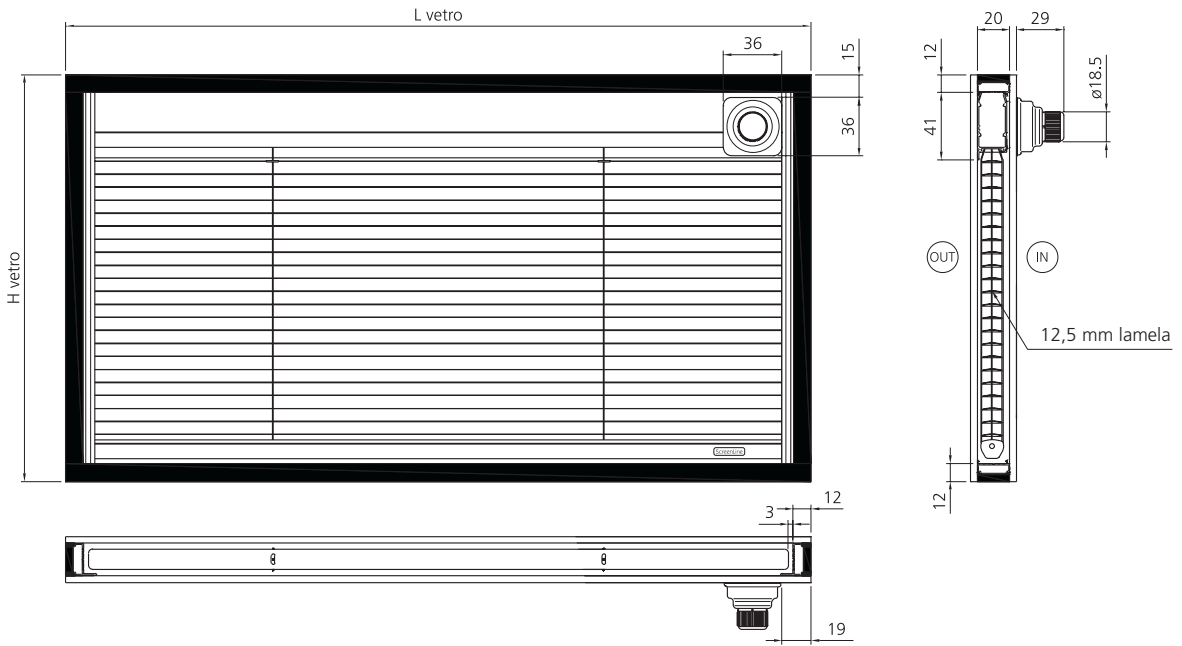

SL20C dvojsklo s ovládním knoflíkem

SL20C dvojsklo s ovládním tyčkou

# SL20C

4  
5

tloušťka skla **4 mm a 5 mm** Monolitické

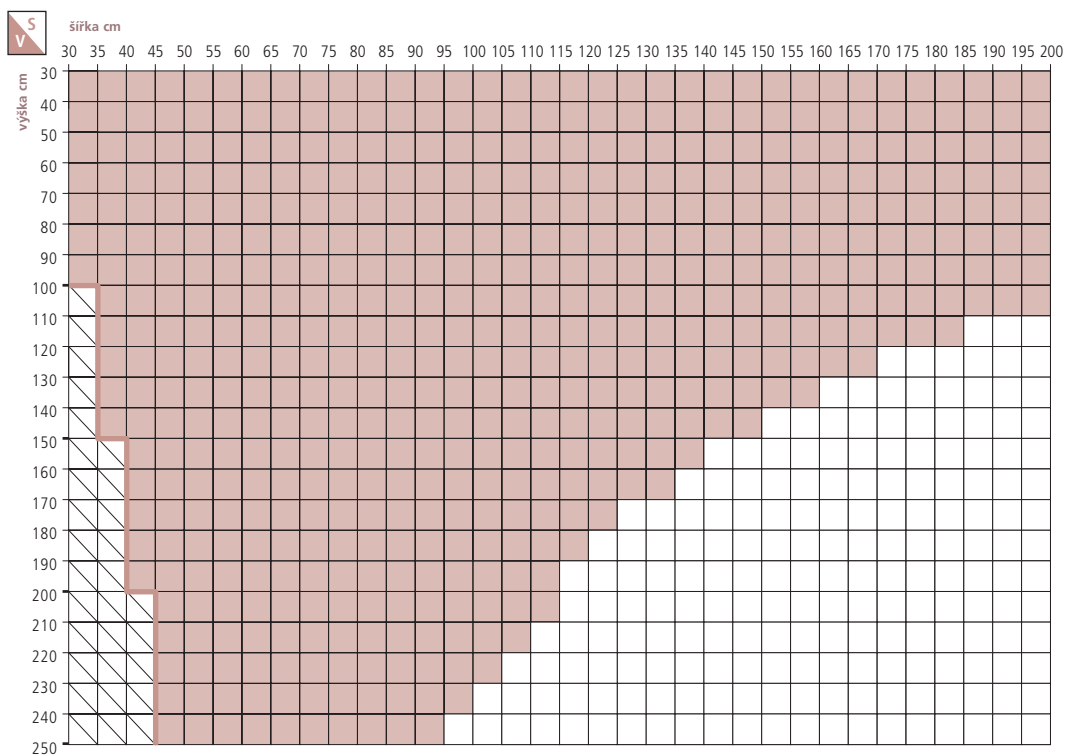

6

tloušťka skla **6 mm** Monolitické

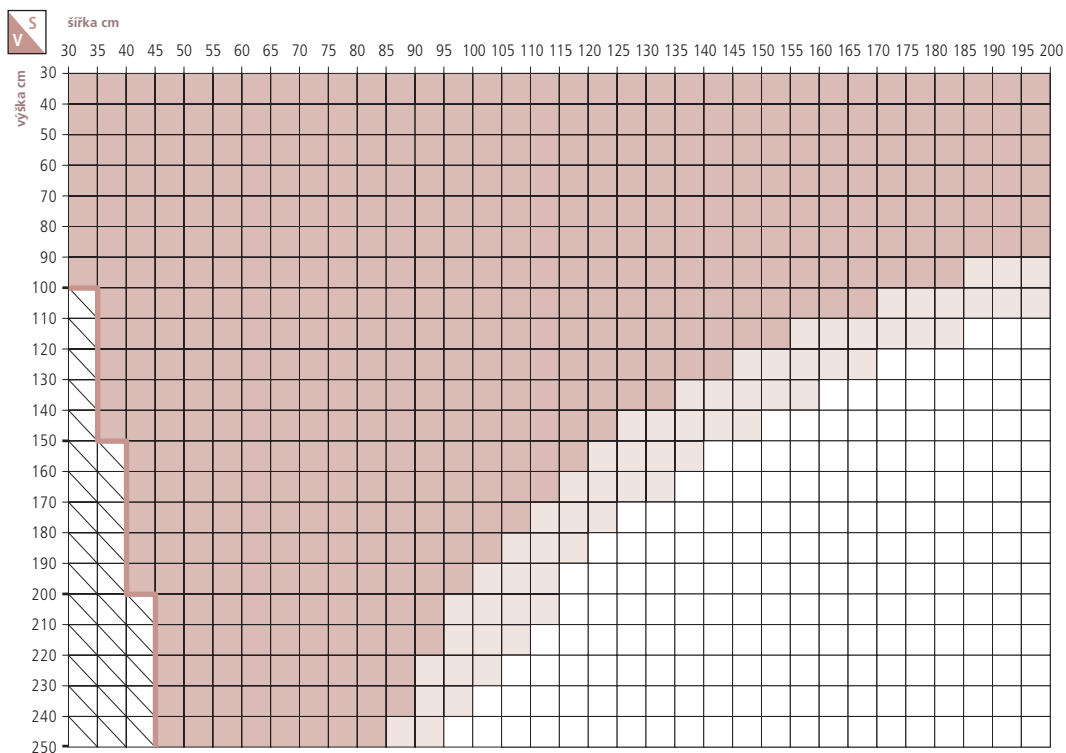

■ Dá se vytahovat standardním systémem

■ Dá se vytahovat s pomalým systémem

□ Pouze naklápění

▨ Pouze naklápění s fixovaným spodním profilem



### 3. tabulky přípustnosti

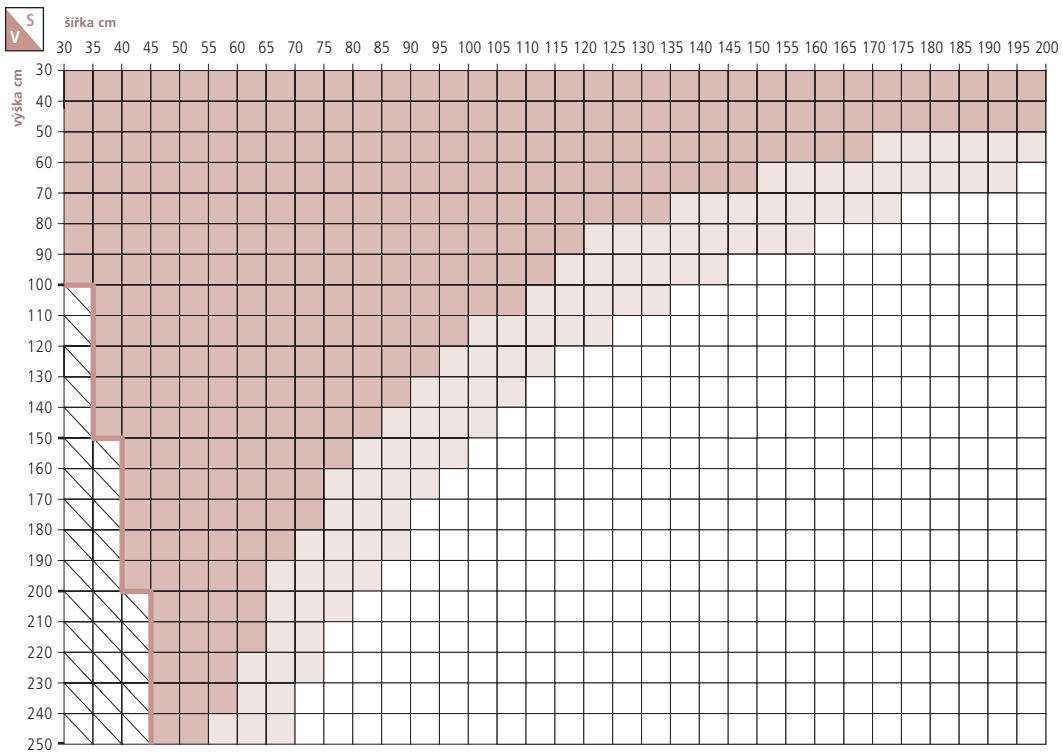
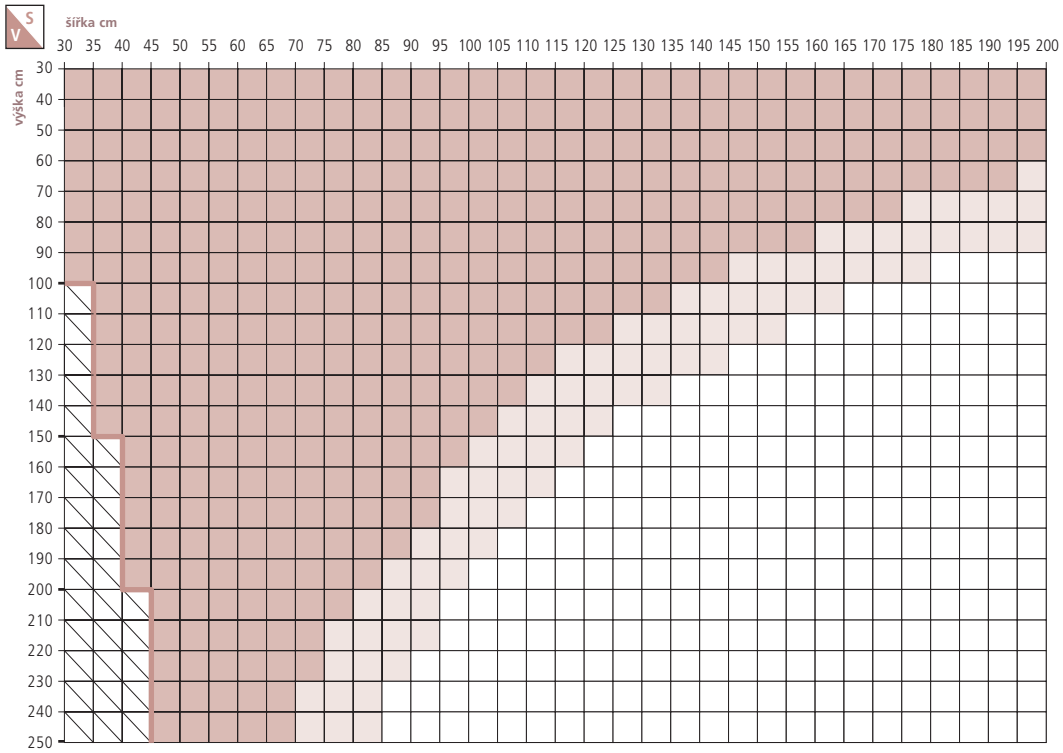

■ Dá se vytahovat standardním systémem

■ Dá se vytahovat s pomalým systémem

□ Pouze naklápění

▨ Pouze naklápění s fixovaným spodním profilem

# SL20C

9

tloušťka skla **9 mm Lepené 44.1 44.2**

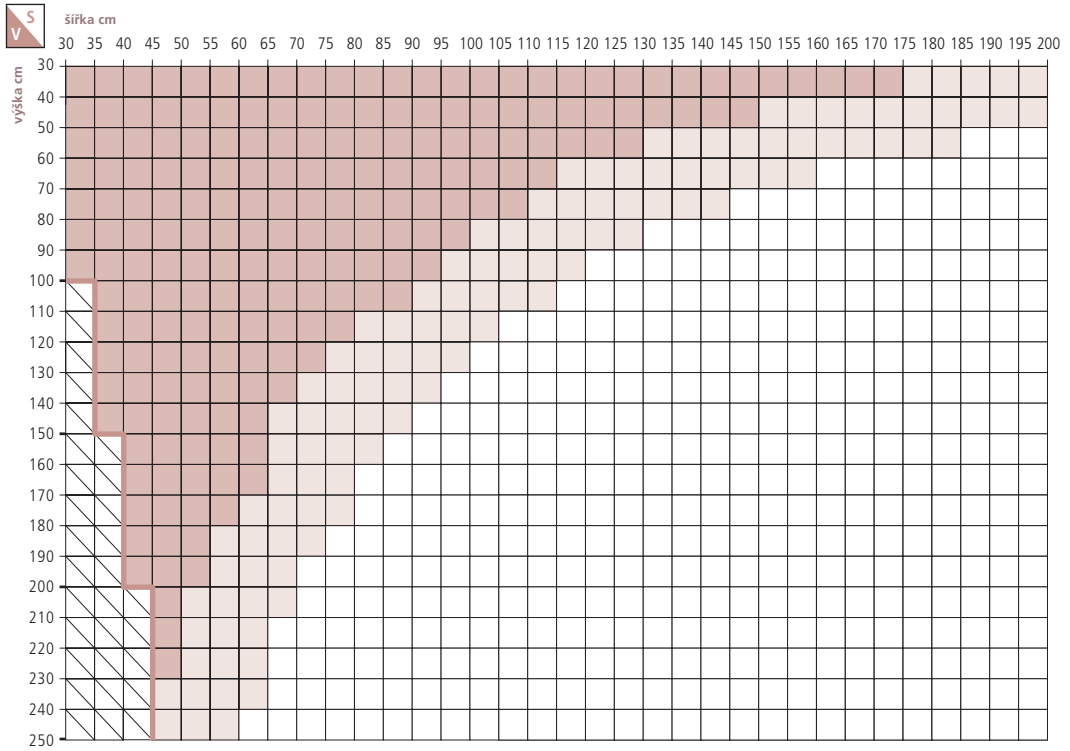

10

tloušťka skla **10 mm Monolitické**

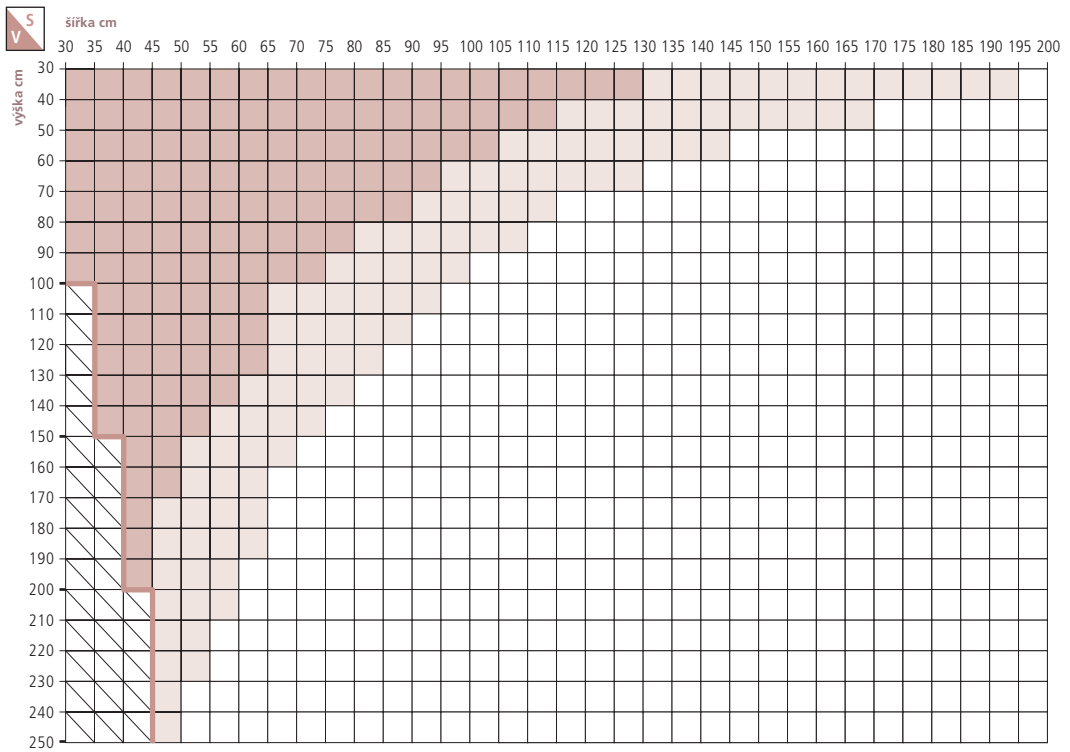

Dá se vytahovat standardním systémem

Dá se vytahovat s pomalým systémem

Pouze naklápění

Pouze naklápění s fixovaným spodním profilem



[www.screenline.cz](http://www.screenline.cz)

